

Outil de coupe des fibres minérales ProCut mineral 57 00 90

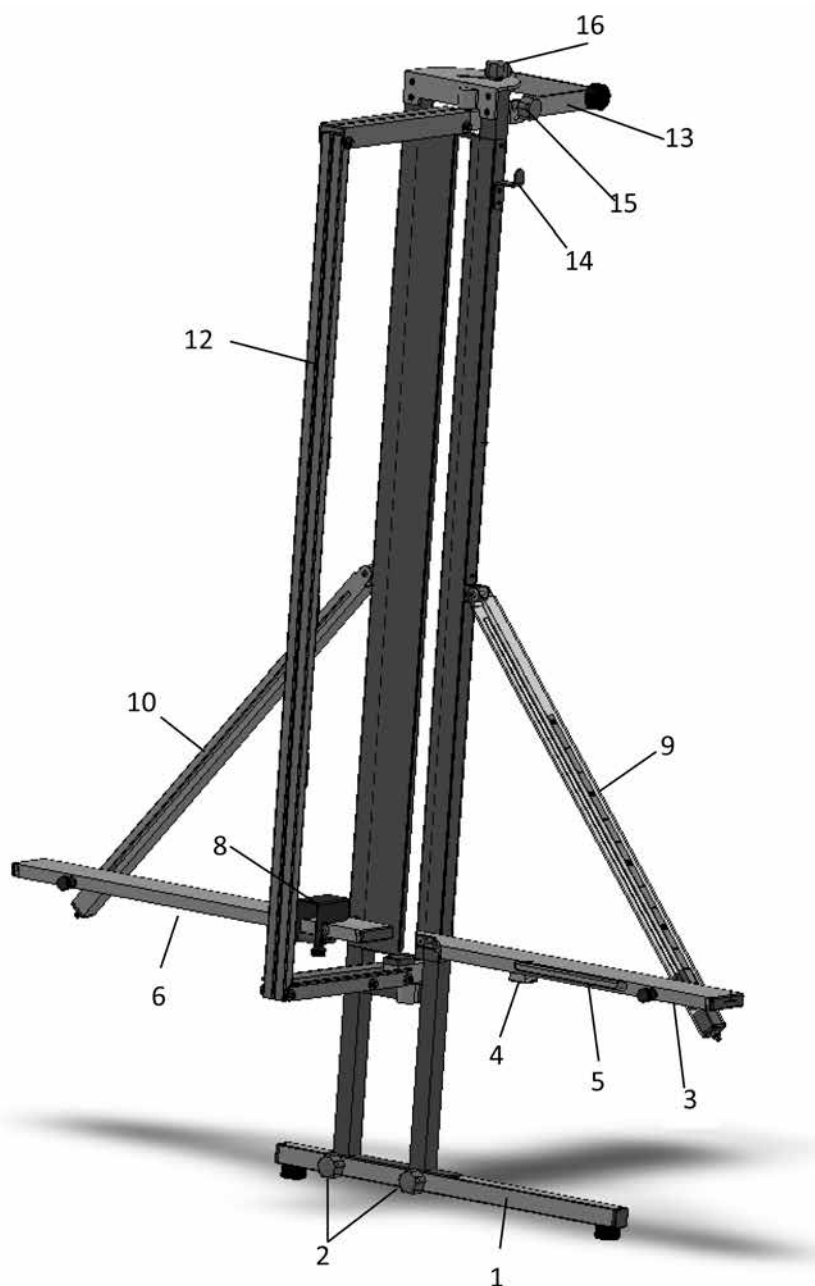

Description de l'appareil / Vue frontale ProCut mineral

Fig. a



Pos.	Réf. art.	Désignation
1	57 01 67	Support
2	57 01 68	Vis de fixation du support
3	57 01 69	Barre d'appui droite
4	57 01 71	Logement pour équerre
5	57 01 72	Porte-panneaux rabattable
6	57 01 73	Barre d'appui gauche
7	57 01 74	Réchaud pour couteau pour matériaux isolants
8	57 01 76	Butée de longueur rabattable
9	57 01 77	Echelle d'angles côté droit

Pos.	Réf. art.	Désignation
10	57 01 77	Echelle d'angles côté gauche
11	57 01 79	Plaque de base
12	57 01 81	Guide de coupe
13	57 01 82	Élément d'appui réglable
14	57 01 83	Suspension pour scie
15	57 01 84	Vis de fixation de l'élément d'appui
16	57 01 86	Vis de fixation pour équerre à onglet

Vue détaillée pour :
Ajustage horizontal barre d'appui, porte-panneaux, échelle d'angles côté droit, logement équerre

Fig. b

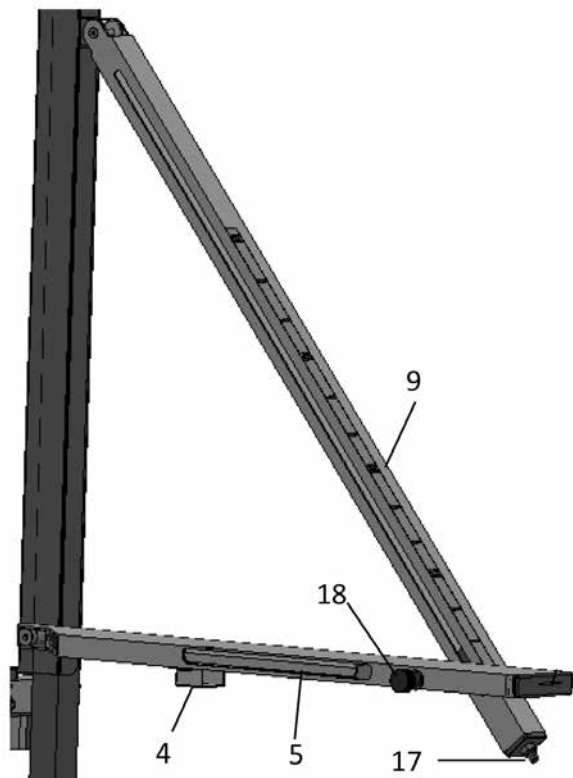

Pos.	Réf. art.	Désignation
4	57 01 71	Logement pour équerre
5	57 01 72	Porte-panneaux rabattable
7	57 01 74	Réchaud pour couteau pour matériaux isolants
9	57 01 77	Echelle d'angles côté droit
17	57 01 87	Ajustage horizontal barre d'appui
18	57 01 88	Vis de fixation pour barre d'appui côté gauche + côté droit

Vue détaillée guide de coupe rabattable, élément d'appui, suspension pour vis

Fig. c

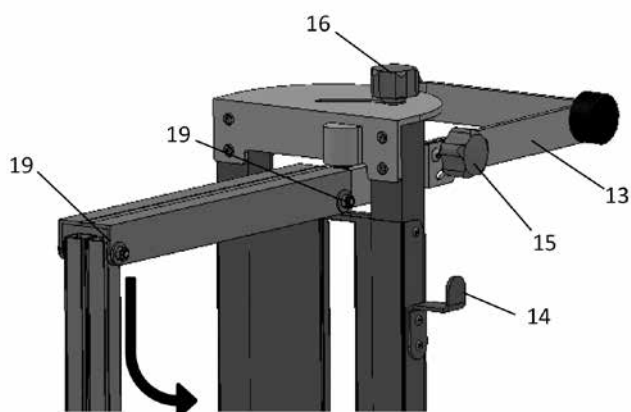

Pos.	Réf. art.	Désignation
13	57 01 82	Elément d'appui réglable
14	57 01 83	Suspension pour scie
15	57 01 84	Vis de fixation de l'élément d'appui
16	57 01 86	Vis de fixation pour équerre à onglet
19	57 01 89	Vis de fixation articulation en haut, étrier pliant arrière
20	57 01 91	Vis de fixation articulation en haut, étrier pliant avant
		Mouvement de rabattement de l'étrier pour fixation du panneau